

Drucktransmitter
Pressure transmitter
Transmetteur de pression

Montageanleitung
Mounting instruction
Notice de montage

Serie / Series / Série

PBM4

Konfiguration / Configuration / Configuration

www.baumer.com



Baumer Electric AG · CH-8501 Frauenfeld
Phone +41 (0)52 728 1122 · Fax +41 (0)52 728 1144

Canada
Baumer Inc.
CA-Burlington, ON L7M 4B9
Phone +1 (1)905 335-8444

Italy
Baumer Italia S.r.l.
IT-20090 Assago, MI
Phone +39 (0)2 45 70 60 65

China
Baumer (China) Co., Ltd.
CN-201612 Shanghai
Phone +86 (0)21 6768 7095

Singapore
Baumer (Singapore) Pte. Ltd.
SG-339412 Singapore
Phone +65 6396 4131

Denmark
Baumer A/S
DK-8210 Aarhus V
Phone +45 (0)8931 7611

Sweden
Baumer A/S
SE-56133 Huskvarna
Phone +46 (0)36 13 94 30

France
Baumer SAS
FR-74250 Fillinges
Phone +33 (0)450 392 466

Switzerland
Baumer Electric AG
CH-8501 Frauenfeld
Phone +41 (0)52 728 1313

Germany
Baumer GmbH
DE-61169 Friedberg
Phone +49 (0)6031 60 07 0

United Kingdom
Baumer Ltd.
GB-Watchfield, Swindon, SN6 8TZ
Phone +44 (0)1793 783 839

India
Baumer India Private Limited
IN-411038 Pune
Phone +91 20 2528 6833/34

USA
Baumer Ltd.
US-Southington, CT 06489
Phone +1 (1)860 621-2121

www.baumer.com/worldwide

Anschlussbelegung - Stromausgang / Spannungsausgang
Connection assignment - current output / voltage output
Raccordement électrique - sortie courant / sortie tension

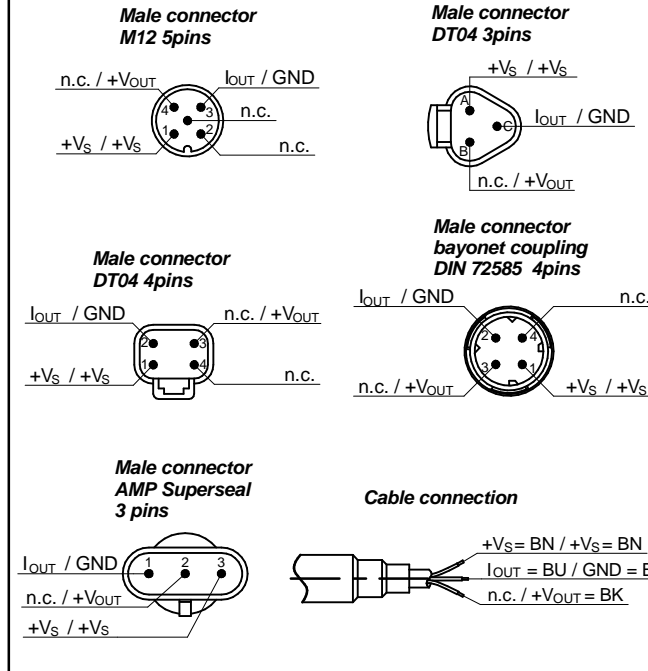

Elektrisches Anschlussschema
Electric connection diagram
Schéma de raccordement électrique

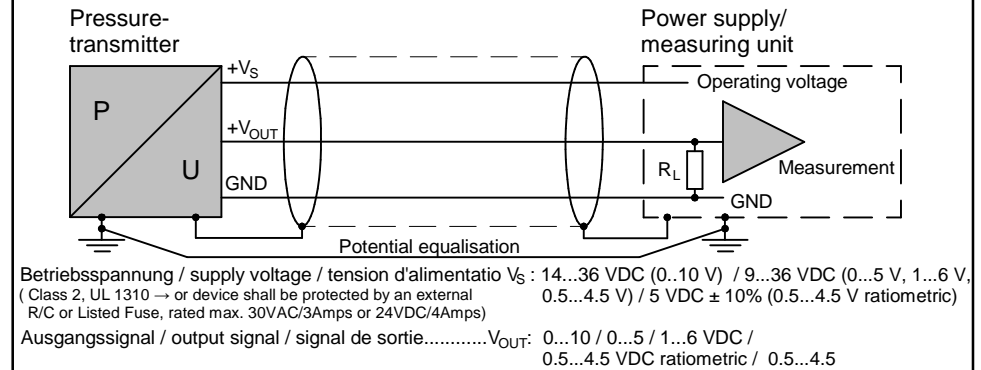
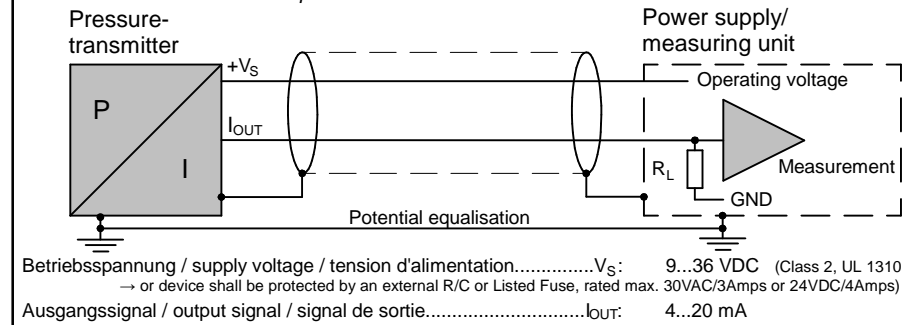

Installationshinweise

Bestimmungsgemässer Gebrauch

Dieses Produkt ist ein Präzisionsgerät und dient zur Erfassung von Drücken und der Aufbereitung bzw. Bereitstellung von Messwerten als elektrische Grösse für das Folgesystem.

Inbetriebnahme

Einbau, Montage und Justierung dieses Produktes dürfen nur durch eine Fachkraft erfolgen. Die Arbeiten zur Montage und Demontage müssen im spannungs- und drucklosen Zustand erfolgen.

Montage an das Drucksystem

Verwenden Sie für den jeweiligen Druckbereich medienverträgliche Dichtungen zwischen Drucksensor und Drucksystem. Falls die Dichtung metallisch erfolgt, wird empfohlen die Dichtfläche mit Fett auf MoS2 oder Vaseline Basis zu schmieren. Das Anzugsdrehmoment darf bei der Montage 35 Nm nicht überschreiten. Verwenden Sie zur Montage einen geeigneten Schlüssel. Es dürfen keine starren Elemente in die Öffnung des Druckanschlusses eingeführt werden (die Membran könnte dadurch zerstört werden).

Elektrischer Anschluss

Schliessen Sie den Drucktransmitter gemäss obenstehender Skizze an. Achten Sie auf richtige Polung und verwenden Sie abgeschirmte Kabel. Das Transmittergehäuse und der Kabelschirm müssen geerdet sein. Legen Sie den Schirm auf der Steuerungsseite grossflächig auf Erde, um einen bestmöglichen Schutz vor elektromagnetischen Störungen zu erreichen. Vermeiden Sie möglichst Potentialdifferenzen zwischen dem Gehäuse des Transmitters und der Steuerung. Um die PELV Anforderungen gemäss EN60204-1 §6.4.1 zu erfüllen, ist 0V (GND) an einem Punkt im System mit Schutzerde zu verbinden.

28. Feb. 2019 08:01

Installation hints

Rules for proper usage

This product is a precision device which has been designed for the detection of pressures. It generates and provides measured values issued as electrical signals for following systems.

Set-up

Installation, mounting and adjustment of this product may only be executed by skilled employees. The mounting and dismounting must be carried out with the power switched off and at zero pressure.

Installation in the pressure system

Use seals suitable for the pressure and the medium. If the seal is a metallic seal, it is recommended that the sealing surface should be lubricated with grease on an MoS2 or Vaseline basis.

When installing, the tightening torque may not exceed 35 Nm. Please use a suitable wrench for installation. Do not insert rigid elements into the pressure port (the diaphragm could be destroyed).

Electrical connection

Connect the pressure transmitter in accordance with the diagrams on page 1. Ensure that polarity is correct and use shielded cables. The transmitter housing and the cable shield must be grounded. Keep the connection of the shield on the controller side with a large contact area to achieve the best possible protection from electromagnetic interference. As far as possible, prevent potential differences between the housing of the transmitter and the controller. To comply with the PELV requirements in accordance with EN60204-1 §6.4.1, 0V (GND) must be connected to a point in the system with protective grounding. Do not expose the transmitter to humidity without the connector in place.

Instructions de montage

Affectation

Ce produit est un appareil de précision. Il sert à la détection de pressures, ainsi qu'au traitement et à la transmission de valeurs de mesure sous forme d'une grandeur électrique.

Mise en service

L'installation, le montage et le réglage de ce produit ne peut être effectué que par une personne spécialisée. Avant tout montage où démontage s'assurer que le transmetteur n'est plus alimenté électriquement, que le circuit hydraulique n'est plus sous pression.

Montage sur le système de pression

Utilisez des joints adaptés à la pression et au produit. Pour les joints métalliques, il est conseillé de lubrifier la surface d'étanchéité avec de la graisse à base de MoS2 ou de vaseline.

Le moment de serrage au montage ne doit pas dépasser 35 Nm. Utilisez pour le montage une clé appropriée. Il ne faut rien introduire de rigide dans l'orifice de prise de pression (risque de destruction de la membrane).

Raccord électrique

Raccordez le transmetteur de pression suivant le croquis ci-dessus. Veillez à la bonne polarité et utilisez des câbles blindés. Le coffret du transmetteur et le blindage des câbles doivent être mis à la terre. La jonction du blindage du côté de la commande doit être connecté a une grande zone, pour obtenir la meilleure protection possible contre les interférences électromagnétiques. Dans la mesure du possible, évitez les différences de potentiel entre le coffret du transmetteur et la commande. Pour satisfaire aux exigences TBTP selon la norme EN60204-1 § 6.4.1, le haut voltage (GND) doit être raccordé avec la terre de protection, à un endroit du système.

Allgemeine Hinweise:

Bestimmungsgemässer Gebrauch

Dieses Produkt ist ein Präzisionsgerät und dient zur Erfassung von Drücken und der Aufbereitung bzw. Bereitstellung von Messwerten als elektrische Grösse für das Folgesystem.

Sofern dieses Produkt nicht speziell gekennzeichnet ist, darf dieses nicht für den Betrieb in explosionsgefährdeter Umgebung eingesetzt werden.

Inbetriebnahme

Einbau, Montage und Justierung dieses Produktes dürfen nur durch eine Fachkraft erfolgen.

General notes:

Rules for proper usage

This product is a precision device which has been designed for the detection of pressures. It generates and provides measured values issued as electrical signals for following systems. Unless this product has not been specifically marked it may not be used in hazardous areas.

Set-up

Installation, mounting and adjustment of this product may only be executed by skilled employees.

Indications d'ordre général:

Affectation

Ce produit est un appareil de précision. Il sert à la détection de pressures, ainsi qu'au traitement et à la transmission de valeurs de mesure sous forme d'une grandeur électrique. Si ce produit n'est pas spécialement désigné, il ne peut être utilisé dans des environnements présentant un risque d'explosion.

Mise en service

L'installation, le montage et le réglage de ce produit ne peut être effectué que par une personne spécialisée.